

iila



超低騒音型建設機械

国土交通省 超低騒音型建設機械 指定番号

iila 20 6070

iila 30 6071



- Kubota WG972エンジン搭載
- 車体総幅を700mmに抑え、AZZよりも軽量
- AZZの機能はそのまま継承
- AZZ用ブレードカバー装着可能
- 新型ブレードミッション搭載 (iila 30)

iila 本体サイズ

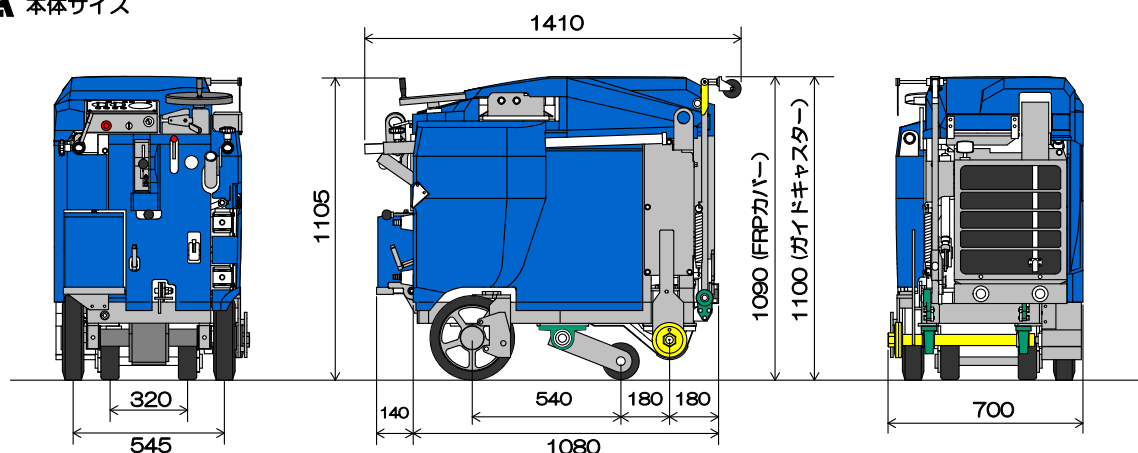

iila 仕様

型 式	iila 20	iila 30
エンジン	Kubota WG972 962cc 水冷直列3気筒電子制御燃料噴射方式	
最大出力	24.2KW(32.5PS)/3,600min ⁻¹	
連続定格出力	17.8KW(23.9PS)/2,500min ⁻¹	
本体サイズ	1410L×700W×1105H	
重 量	475Kg	500Kg
ブレードミッション	2段変速ミッション	
切削深さ	推奨 200mm (最大300mm)	300mm
切断方式	湿式切断・ダウンカット方式	
深さ調節	油圧昇降式	
走 行	HSTレバー調整 前進：切削0~1km/h、廻送0~3.2km/h 後進：0~500m/h、廻送0~1.5km/h	
バキュームユニット	吸気量：2.0m ³ /min 排水ポンプ吐出量：9ℓ/min	
燃料タンク	13 Liter	
ブレードカバー	12",14",18",22" (26", 30")	12",14",18",22",26",30"

コンパクトで軽量・使い易さと信頼性

■ こだわり続けた機械の中、及び重量

狭小地での作業をより使い易く、また積載スペースの確保など現場・積載でのバリエーションが増えました。軽量化により600Kgのパワーゲートへの対応が可能となりました。

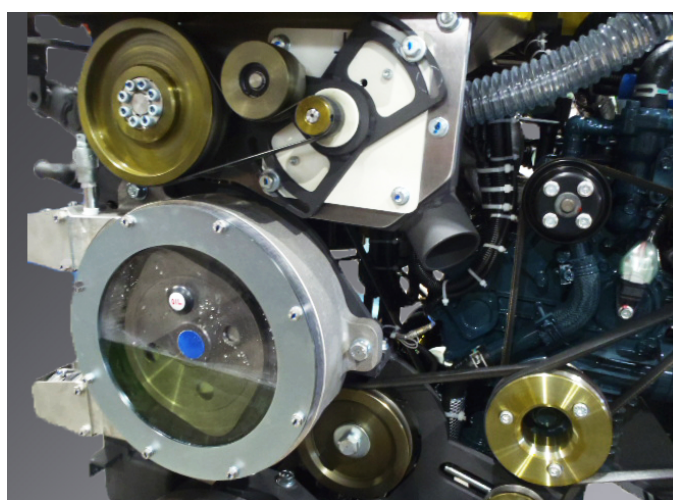

■ 信頼ある機構の継承

センター給水によるブレード冷却やバキューム機構などアズシリーズで培った技術を継承しております。また、アズのブレードカバーをそのままお使い頂けます。



■ ニーズに合せた選択

- ii1a 20 徹底して振り廻しにこだわり、20cmまで切断可能。
- ii1a 30 振り廻しもこだわり、幅広い現場で役立つように新型ブレードミッションを搭載し30cmまでの切断が可能。

カラーバリエーション

- AZZシリーズのカラーバリエーション4色に加え、さらに2色を追加！



ガンメタリック



グリーンメタリック

- クロムイエロー
- イーストブルー
- シャンパンゴールド
- シルバー

※ ボディーカラー見本は印刷により色が変化する場合がございます。



ダブルガイド

ポインターが2本付けられ、同じ幅の切断が1本のラインで可能になる。



HST走行ON・OFF機構

前後進レバーの位置に関係なくスイッチOFFで走行を停止させ、ONで従前の速度で走行します



デフロック

レバー操作により片輪が浮いた状態、滑りやすい路面でも駆動力を伝え進行が可能になる



デプスストッパー

車体の下降位置（ブレードの切り込み深さ）を一定に保つ事ができる



グリスアップ集中配管

カウンターシャフトのピローブロックへのグリスアップを容易に行える



SUSバキュームタンク

通常のバキュームタンクより錆びにくいいため、長持ちします

■ その他ラインナップ



インフラの未来を切り開く
NAKAYAMA
仲山鉄工株式会社



〒426-0055 静岡県藤枝市大西町3-14-1
Phone : 054-635-1383
Fax : 054-635-0418
URL : <http://www.nakayama-azz.co.jp>
E-mail : info@nakayama-azz.co.jp

※ ホームページに各機種資料、トラブルシューティング等掲載しております。そちらもご覧ご利用下さい。